

Prozessname	Offline Inserat erfassen (Beispiel)	Sachgebiet	Offlineerfassung
Autor	Administrator	Kennung	
Prozessowner		Version	2

Prozess: Offline Inserat erfassen (Beispiel)

Sachgebiet: Offlineerfassung

Prozessowner:

Autor: Administrator

Analyse:

Erhoben durch : Mario Roten

Erfasser : XXXX

Redundanzen : A2 kann weggelassen werden. Es ist mir aufgefallen das die an uns gesendeten Unterlagen 2 x geprüft werden. Einmal unter A2 und das 2. mal unter A24. Ich empfehle das die Prüfung der Unterlagen nur einmal durchgeführt wird. Am besten wenn das Inserat erfasst wird.

Sachmittel: Erste Überlegungen betreffend der Beschaffung eines Fotoscanners wurden verworfen. Grund: Verschieden Formate der Einlieferung. Weiter kann man sagen, dass der Scanner gut und Fachmännisch genutzt wird (es werden 2-4 Bilder zusammen gescannt). Gesamtheitlich kann die Aussage gemacht werden, dass die Informatik Sachmittel gut sind und keine Ergänzungen anzustreben sind.

Sachmittel Konventionell: Das Erfassungsformular ist nicht analog der Erfassungsmaske des Erfassungstool, dadurch geht Zeit verloren (blättern, suchen). Das Erfassungsformular sollte angepasst werden.

Ablage System: Die Offline Insertationen werden Archiviert. Um in diesem Bereich Kosten betreffend Verarbeitungszeit einsparen zu können ist es ausserordentlich wichtig ein Gut durchdachtes und ausgebautes Archivierungssystem zu beschaffen und zu betreiben.

Durchlaufzeiten:

Top ohne Bilder = 23.27 Minuten

Potential : Es muss bedacht werden das hier noch Potential vorhanden ist da die Erfassungsperson als „nicht geübt“ bezeichnet werden kann. Mit der Häufigkeit der Aufgabe wird dieses Zeit sicherlich noch Reduziert werden.

Top mit Bilder = 33.09 Minuten

Potential: Es muss bedacht werden das hier noch Potential vorhanden ist da die Erfassungsperson als „nicht geübt“ bezeichnet werden kann. Mit der Häufigkeit der Aufgabe wird dieses Zeit sicherlich noch Reduziert werden. Ausgezeichnet wurde mit den Sachmitteln (Scanner) gearbeitet. Auch eingebaute Störungen wurden schnell behoben.

Schlechtester Fall = 59.38

In diesem Fall werden alle Rauten durchlaufen.

Druchschnitt = 31.23 Minuten

Dieser Wert kann sicher als Verrechnungsgrundlage genommen werden.

Es ist zu beachten das die Ausprägungen nicht hinterlegt wurden. Auf Wunsch kann dies noch gemacht werden.

Ausprägung Bilder = 71.64% der Inserate haben Bilder.

Erstellt 12.08.2004	Geändert: 12.08.2004	Freigegeben ab:		Akt. Seite 1	L. Seite 5
------------------------	-------------------------	-----------------	--	-----------------	---------------

Prozessname	Offline Inserat erfassen (Beispiel)	Sachgebiet	Offlineerfassung
Autor	Administrator	Kennung	
Prozessowner		Version	2

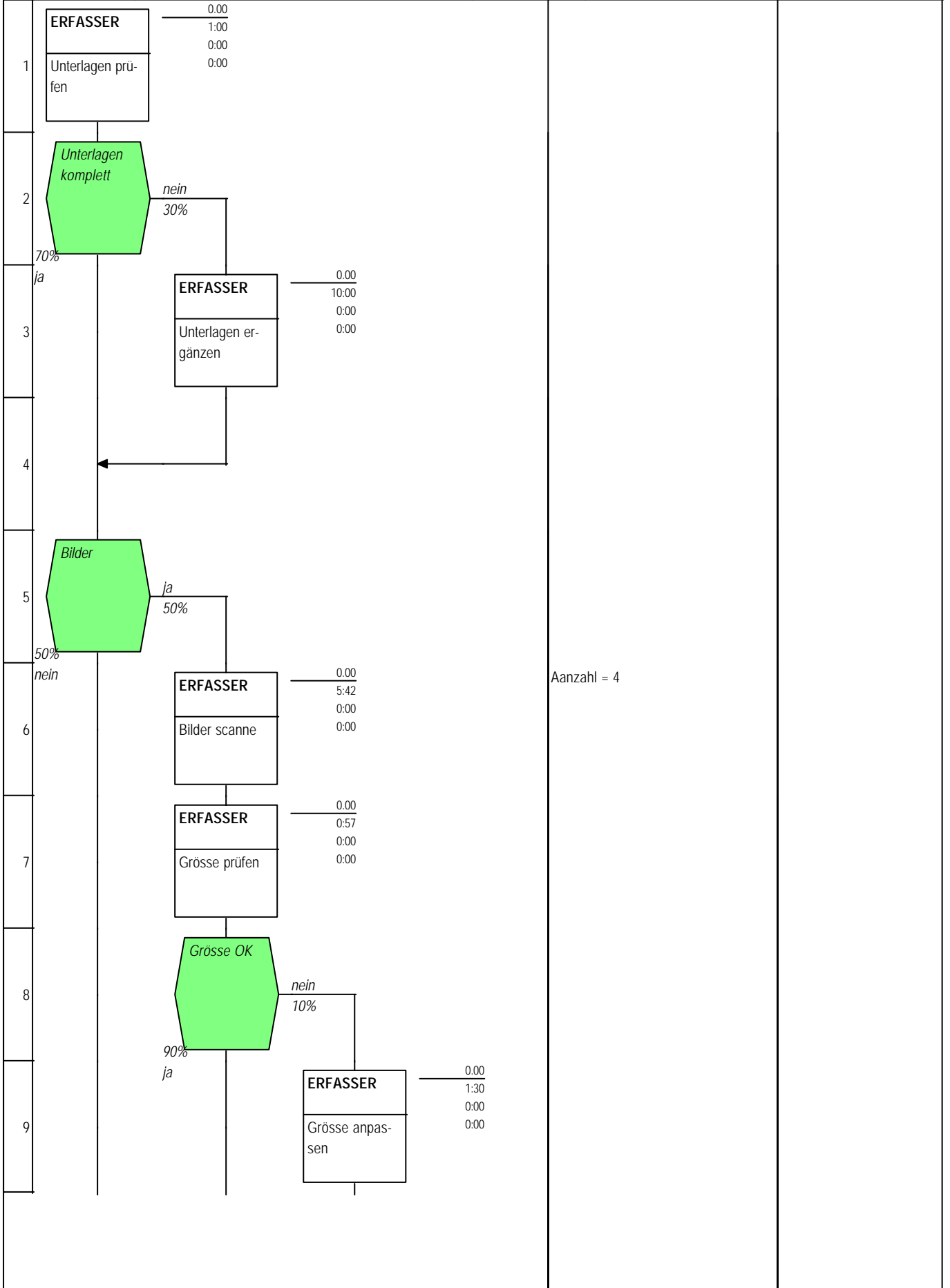

Prozessname	Offline Inserat erfassen (Beispiel)	Sachgebiet	Offlineerfassung
Autor	Administrator	Kennung	
Prozessowner		Version	2

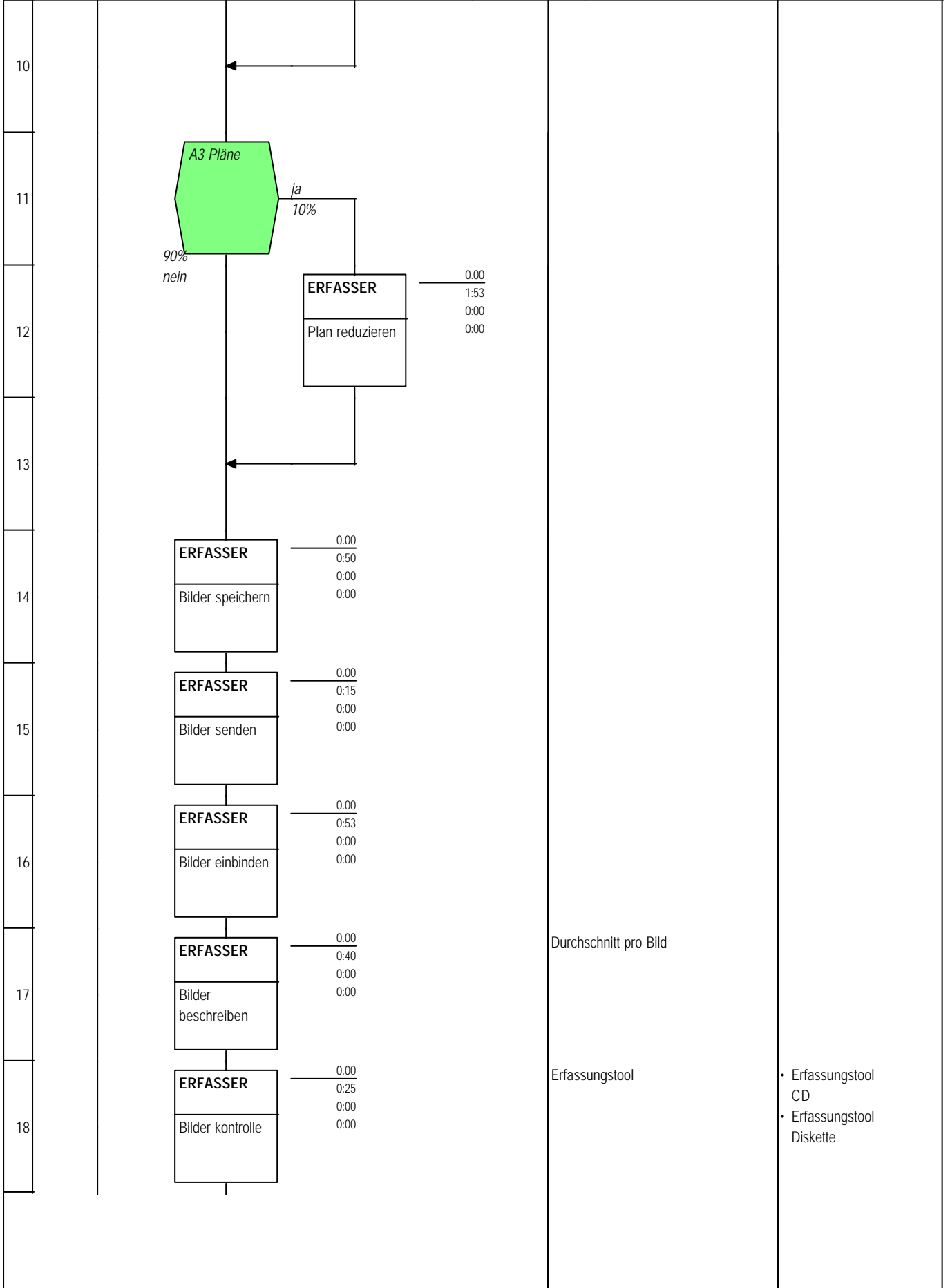

Prozessname	Offline Inserat erfassen (Beispiel)	Sachgebiet	Offlineerfassung
Autor	Administrator	Kennung	
Prozessowner		Version	2

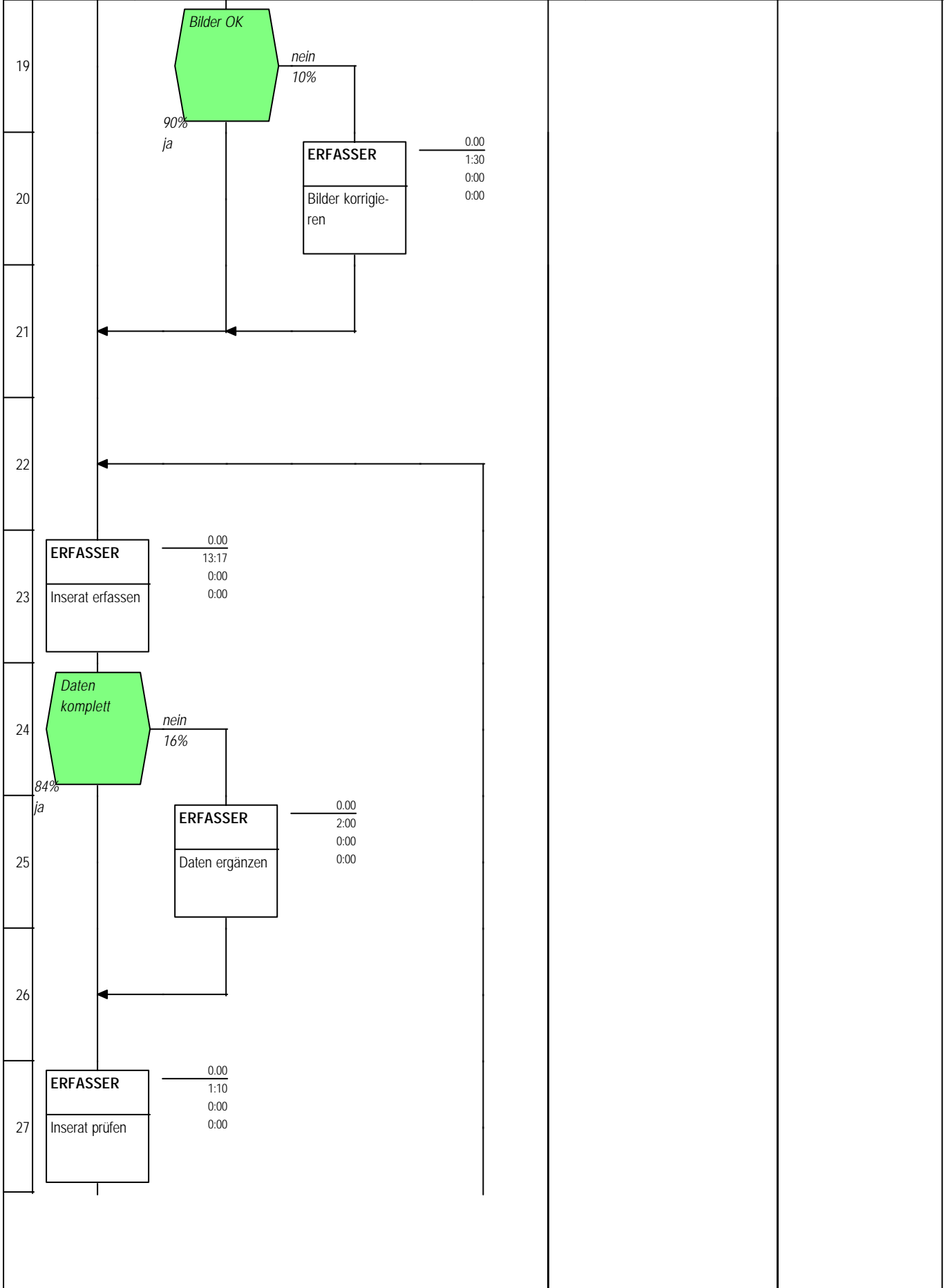

Prozessname	Offline Inserat erfassen (Beispiel)	Sachgebiet	Offlineerfassung
Autor	Administrator	Kennung	
Prozessowner		Version	2

